

HANDLEIDING SHIFTER

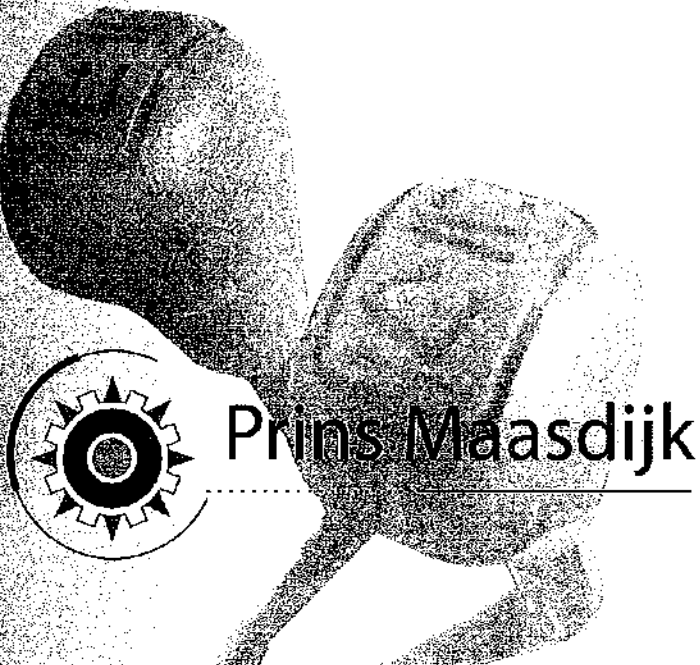

Prins Maasdijk

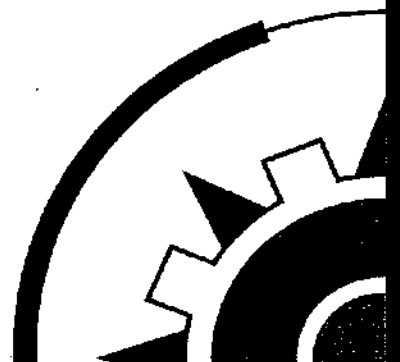

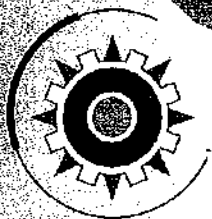
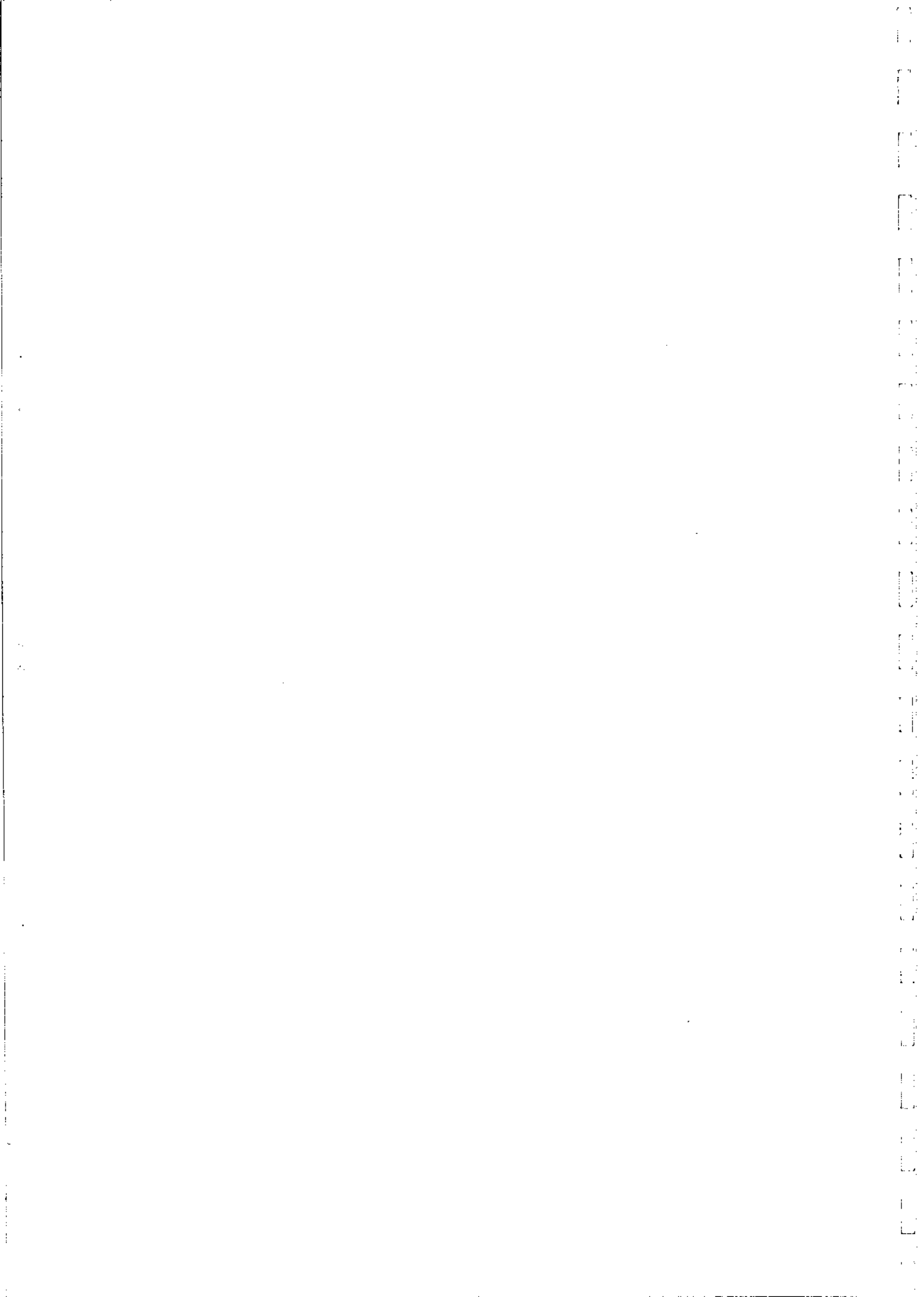

INHOUD

Voorwoord	2
Belangrijke aanwijzing	3
Algemene veiligheidsbepalingen	4
	6
Bediening van de heftruck	6
Starten en stoppen van de motor	7
De versnellingsbak en het schakelen	8
Laden en lossen van een last	8
	9
Service en onderhoud van de heftruck	9
Algemeen	10
Motorolie	11
Oliefilter	12
Luchtfilter	13
Brandstoffilter	14
Ventilatorriem	15
Accu	15
Versnellingsbak	16
Cardan	16
Smeerpunten	16
Bandenspanning	17
Het hydraulisch systeem	17
Het koelwatersysteem	17
	18
Storingen en storingen verhelpen	18
	19
Technische gegevens	19

VOORWOORD

Wij danken u voor uw aankoop van deze Prins-vorkheftruck.

- Deze handleiding beschrijft alle bedienings-, behandelings-, smeer-, onderhoud-, controle- en afstelprocedures. Zij helpt de gebruiker de machine optimaal te benutten door de efficiënte, zuinige en veilige bediening. Lees deze handleiding aandachtig VOORDAT u begint met de heftruck te werken.

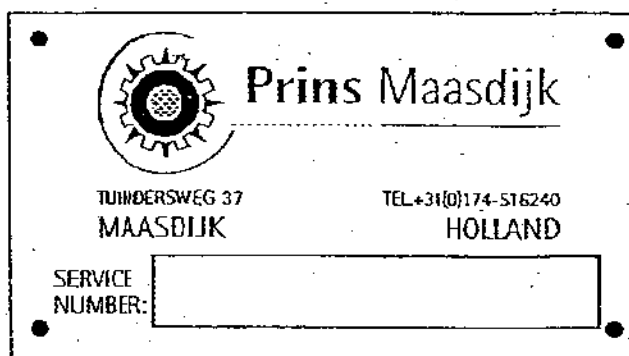

Als u onderdelen wilt bestellen, of u heeft vragen/opmerking over uw heftruck, neemt u dan alstublieft contact met ons op. **BELANGRIJK:** u zult altijd gevraagd worden naar het Servicenummer en Serienummer van de heftruck. Deze staan vermeld op de naamplaatjes op het dashboard. Zorg dus altijd dat u deze nummers weet, voordat u ons belt.

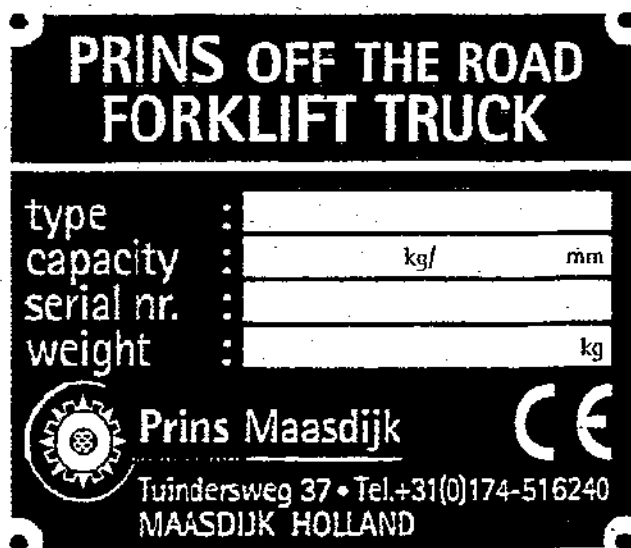

Wij wensen u veel succes toe met uw nieuwe heftruck
Prins Maasdijk

BELANGRIJKE AANWIJZING



Dit symbool wordt in de industrie gebruikt om een gevaar of risico aan te duiden. In deze handleiding of op de stickers van de machine geeft het uitroepteken een risico voor lichamelijk letsel aan. Deze aanwijzingen en veiligheidsregels aandachtig lezen alvorens de machine te installeren of te gebruiken.



WAARSCHUWING:
Risico of onveilig gebruik dat overlijden of ernstig lichamelijk letsel tot gevolg KAN hebben.



ATTENTIE:
Risico of onveilig gebruik dat gering lichamelijk letsel tot gevolg KAN hebben.

BELANGRIJK:
Geeft aan dat de uitrusting of andere onderdelen kunnen worden beschadigd als de aanwijzingen niet worden opgevolgd.

NOTA:
Geeft nuttige informatie



ALGEMENE VEILIGHEIDSBEPALINGEN



Wanneer men bij het werken met of onderhoud van de machine onvoorzichtig te werk gaat of onvoldoende acht slaat op veiligheidsregels, dan kan dit ongevallen tot gevolg hebben. Voor u bepaalde handelingen verricht moet u zich bewust zijn van de risico's die daarmee gepaard gaan.

In deze handleiding wordt de lezer gewezen op eventuele gevaren en op de veiligheidsmaatregelen die moeten worden getroffen bij het werken met of onderhouden van de machine.

De fabrikant kan niet elke situatie voorzien die aanleiding kan geven tot verwondingen of beschadigingen. De gebruiker moet dan ook toezien op de veiligheid van alle handelingen, procedures of het gebruik van welk gereedschap dan ook, dat niet door de fabrikant wordt aanbevolen.

- Overlaat de heftruck nooit boven het maximaal aangegeven gewicht.
- Let goed op het laaddiagram op het dashboard.
- De hefcapaciteit wordt gehalveerd als u de last op één vork heeft. Vermijd dit zoveel mogelijk.
- Zorg dat de last goed in balans ligt zodat er niets af kan vallen.
- Bij het rijden met een beladen machine moet u de last zo laag mogelijk boven de grond houden. Er mag dan niet op topsnelheid gereden worden. De vorken ongeveer 20 cm boven de grond houden.
- Houd bij een hoog geheven last de rijsnelheid zo laag mogelijk en let goed op de doorrijhoogte.
- Verricht **ALTIJD** de nodige preventieve controles en het periodiek onderhoud. Ga nooit met de truck werken alvorens u deze volledig hebt gecontroleerd. Besteed daarbij vooral aandacht aan banden, accu, remmen, stuurinrichting, brandstofsysteem en elektrisch gedeelte.
- Vul geen brandstof bij met draaiende motor. Tijdens het tanken mag er in de buurt van de truck nooit gerookt worden en mogen er ook geen vuur of vonken aanwezig zijn. Bij het tanken komen er explosieve gassen vrij. Na het tanken moet eventueel gemorste brandstof zorgvuldig worden verwijderd.
- Voordat u olie ververst of bijvult, moet u de machine controleren op olievlekken. Blijf uit de buurt van vuur tijdens het bijvullen van olie of tijdens het werken met de heftruck. Na het bijvullen de gemorste olie zorgvuldig verwijderen.

ALGEMENE VEILIGHEIDSBEPALINGEN

- Wanneer u van de machine stapt moet deze altijd op de handrem staan en de versnellingshandles moeten in neutrale positie staan.
- Een verkeerde zithouding kan aanleiding geven tot verwondingen. Stel daarom altijd eerst de stoel af, zodat u goed zicht heeft en alle bedieningshandles gemakkelijk kunt bedienen, alvorens u met de heftruck gaat werken.
- Werk niet met de heftruck zonder veiligheidskooi, tenzij de omstandigheden het gebruik van een veiligheidskooi onmogelijk maken.
- De heftruck moet altijd worden bestuurd met een snelheid waarbij ze volkomen onder controle kan worden gehouden. Het volgende kan gevaarlijk zijn:
 - * Te hoge snelheid
 - * Plotseling optrekken, remmen of draaien
- Bij het werken in plaatsen met een beperkte hoogte of bij het naar binnen of naar buiten rijden van een gebouw of warenhuis moet u aandacht besteden aan de volgende punten:
 - * Controleer of er voldoende ruimte is naast en boven de truck.
 - * Houd het lichaam altijd binnen de veiligheidskooi of truck.
 - * Kijk altijd goed uit bij het naar binnen- of buiten rijden.
- Spring niet ruw om met de bedieningshandles. Dat verkort niet alleen de levensduur van de machine, maar u brengt tevens uw collega's in gevaar.
- Bij het werken van breekbare of gevaarlijke ladingen, moet u goed boven en rondom u kijken.
- Laat nooit personen onder de lading staan of passeren.
- Laat de lading altijd traag zakken met de mast verticaal of licht naar achteren gekanteld. **NOOIT NAAR VOREN GEKANTELD.**
- Alvorens u de machine start, moeten de versnellingshandles in neutrale positie staan.
- De staat van de machine kan worden gecontroleerd aan de hand van talrijke factoren. Wijzigingen in de stand van geluiden, trillingen of de reactie op de bedieningshandles kunnen een aanwijzing zijn voor bepaalde defecten of gebreken. In geval van een defect, moet u de machine onmiddellijk parkeren, de oorzaak opsporen en de nodige maatregelen treffen.
- Laat nooit iemand meerijden op de machine. Gebruik de vorken nooit om iemand op te tillen.

BEDIENING VAN DE HEFTRUCK



ATTENTIE:

Om lichamelijk letsel te voorkomen:

- Kinderen niet in de buurt van de draaiende motor laten komen.
- Nooit ether of startvloeistof aan de toegevoerde lucht toevoegen: dit kan de machine beschadigen.

Starten en stoppen van de motor

- Zet de versnellingshandle in neutrale positie en trap het koppelingspedaal in.
- Draai de contactsleutel naar "AAN" en controleer of de bijlaad- en oliedruklampjes gaan branden. Indien de motor koud is, ongeveer 15 seconden voorgloeien (contactsleutel terugdraaien naar "VOORGLOEIEN"). Dan contactsleutel terugdraaien naar "START", waarna de motor zal aanslaan.
- Kijk nu of het bijlaad- en oliedruklampje uitgaat, zoniet stop de motor dan onmiddellijk en controleer de oorzaak hiervan.
- Als de motor koud is, zal deze wat onregelmatig lopen na het starten. Geef geleidelijk wat meer gas, zodat de motor warm draait en regelmatig gaat lopen.
- Als u de motor wilt stoppen, zorg er dan voor dat de stuurversnellingshandle in neutrale positie staat en de vorken op de grond rusten. Draai nu de contactsleutel naar "UIT", waarna de motor zal afslaan.

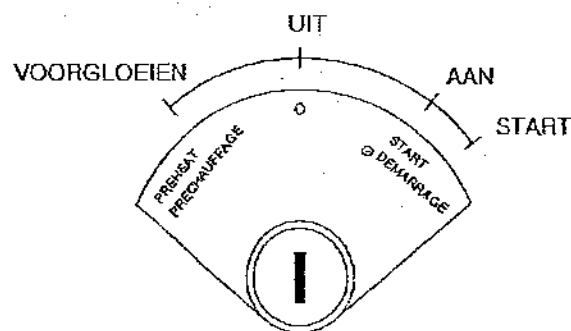

BEDIENING VAN DE HEFTRUCK

De versnellingsbak en het schakelen

- De heftruck is uitgerust met een Benevelli CB 25/33 versnellingsbak met 4 versnellingen vooruit en achteruit.
- Trap het koppelingspedaal in en zet de versnellingspook in de eerste versnelling en kies dan voor- of achteruit.
- Laat het koppelingspedaal langzaam opkomen en geef geleidelijk aan wat meer gas.
- Voor het opschakelen naar een hogere versnelling herhaal de voorgaande twee punten.
- Rij niet weg vanuit stilstand in een te hoge versnelling daar de koppeling dan zal doorslippen en dit de levensduur van de koppeling zal verkorten.

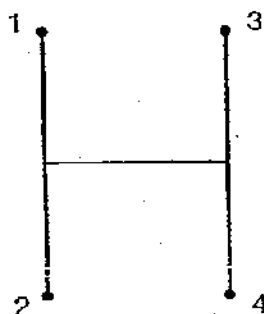
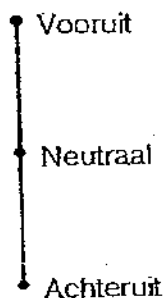

BEDIENING VAN DE HEFTRUCK

Laden en lossen van een last



ATTENTIE:

Om lichamelijk letsel te voorkomen:

- Bedien de truck zuiver en alleen vanuit de zitpositie. Zorg ervoor dat er nooit lichaamsdelen in de maststructuur, tussen de mast en de truck of buiten de truck terecht kunnen komen.
- Wanneer de bestuurder wordt geleid door een ander persoon, dan moet deze de aanwijzingen van de laatste strikt opvolgen. Die aanwijzingen moeten ook altijd duidelijk en consequent zijn.
- Gebruik nooit een touw om een lading op te tillen.

Laden

- Is de lading correct gestapeld en uitgebalanceerd? Er mag geen gevaar zijn voor omkantelen of breken.
- Is de stouwpositie correct?
- * Stop de truck voor de lading en kantel vervolgens de mast tot deze verticaal staat.
- * Breng de vork op de juiste hoogte.
- * Rij vooruit en steek de vork voor tweederde tot drievierde deel in. Til de lading vervolgens 5 à 10 cm op.
- * Rijd langzaam 15 tot 20 cm achteruit.
- * Laat de lading langzaam zakken.
- * Rijd langzaam vooruit en steek de vork volledig in.
- * Til de lading 5 à 10 cm op.
- * Rijd voldoende ver achteruit om de lading te kunnen laten zakken.
- * Laat de lading zakken tot 15 à 20 cm boven de grond.
- * Kantel de mast volledig naar achteren.
- * Breng de lading naar de gewenste plaats.

Lossen

- * Stop geleidelijk wanneer u de opslagplaats bereikt.
- * Kantel de mast naar voren tot deze verticaal staat.
- * Hef de lading tot 5 à 10 cm boven het lospunt
- * Rijd langzaam vooruit
- * Laat de lading tot op het lospunt zakken
- * Rijd achteruit en trek de vork voor een vierde tot een derde deel terug
- * Hef de lading opnieuw 5 à 10 cm.
- * Plaats de lading correct boven het lospunt.
- * Laat de lading zakken tot de correcte lospositie.
- * Trek de vork volledig terug en rijd langzaam achteruit
- * Zet de mast opnieuw in de rijstand.

SERVICE EN ONDERHOUD AAN DE HEFTRUCK

Algemeen

Wanneer u de instructies met betrekking tot de periodieke smering en onderhoud strikt naleeft, zal u veel minder problemen ondervinden en zal de levensduur van uw machine aanzienlijk worden verlengd. Wij raden u dan ook ten zeerste aan om elke dag de nodige tijd uit te trekken om deze zaken grondig uit te voeren, zelfs al is de verleiding vaak groot om ze eens over te slaan.

De tijd die in deze handleiding vermeld staat, is de tijd die wordt aangegeven door de servicemeter. Echter voor machines die in zware omstandigheden moeten werken, moeten de inspectie- en onderhoudsbeurten vaker worden verricht dan in deze handleiding wordt voorgeschreven.

ONDERDEEL	FREQUENTIE						
	Eerste 50 uur	Elke 100 uur	Elke 200 uur	Elke 500 uur	Elke 1000 uur	Elk 1/2 jaar	Elk jaar
Motorolie verversen	■	■					
Oliefilter vervangen	■		■				
Reinigen van luchtfilter element			■				
Vervangen van luchtfilter element							■
Vervangen van brandstoffilter element				■		■	
De spanning van de ventilatorriem controleren			■				
De ventilatorriem vervangen					■		
Het electrolytpeil in de accu controleren		■					
Controle van olieniveau van transmissie olie	■						
Vervangen van transmissie olie					■		
Controle van olieniveau differentieel	■						
Vervangen van differentieel olie					■		
De koelmantel reinigen (binnenste van radiator)				■			

SERVICE EN ONDERHOUD AAN DE HEFTRUCK

Moeilijke onderhoudswerken die slordig worden uitgevoerd kunnen de oorzaak zijn van onverwachte ongevallen. Wanneer u vindt dat bepaalde onderhoudswerkzaamheden voor u te moeilijk zijn, moet u altijd vragen om ze door Prins Mechanisatie voor u uit te laten voeren.

- Maak de machine grondig schoon. Besteed daarbij vooral aandacht aan vuldoppen, vetnippels en de zone rond de peilstokken. Zorg ervoor dat er geen vuil of stof in de machine terecht komt.
- Zorg ervoor dat u de uit te voeren handeling volkomen begrijpt. Gebruik de juiste gereedschappen en gebruik alleen de originele onderdelen, en houd de werkzone schoon.
- Gebruik altijd de juiste oliekwaliteiten en de koelvloeistof die door Prins Maasdijk wordt aanbevolen.
- Voer de werkzaamheden uit in een stofvrije ruimte.
- Voer de werkzaamheden uit met afgezette motor, tenzij uitdrukkelijk het tegengestelde is voorgeschreven.

Motorolie



ATTENTIE:

Om lichamelijk letsel te voorkomen:

- Altijd de motor stoppen alvorens het oliepeil te controleren, olie te verversen of de patroon van het oliefilter te vervangen.

De heftruck is uitgerust met een 3 cilinder Kubota dieselmotor, type D1105-B-18,7 Kw. (25 Pk.) Olie verversen na de eerste 50 draaiuren. Hierna iedere 100 uur afhankelijk van de werkomstandigheden, echter minimaal eens in de 6 maanden.

Voor het verversen van de olie de aftapplug losdraaien, zodat het carter geheel leegloopt. Doe een nieuwe koperring om de aftapplug en draai deze weer vast in het carter (zie figuur 1).

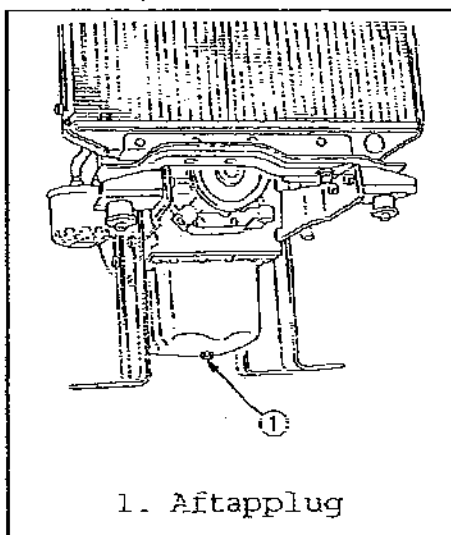

figuur 1

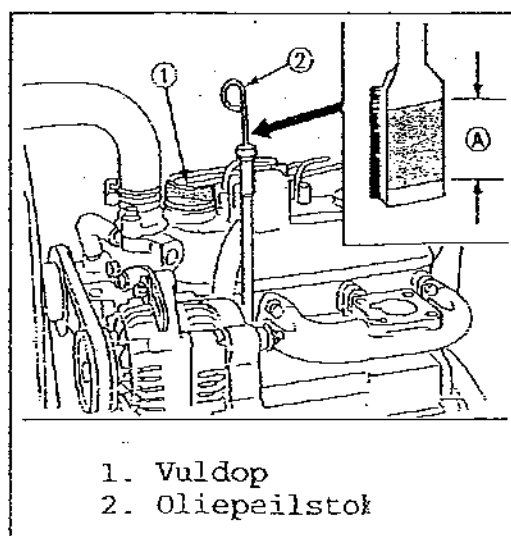

figuur 2

SERVICE EN ONDERHOUD AAN DE HEFTRUCK

Gebruik alleen ESSO Multiperformance 3C 15W40. Carterinhoud 5 liter.
Controleer met de oliepeilstok voor het juiste olieniveau (zie figuur 2)

Oliefilter



ATTENTIE:

Om lichamelijk letsel te voorkomen:

- De motor uitzetten alvorens de patroon van het oliefilter te vervangen
- De motor voldoende laten afkoelen: de olie kan nog heet zijn en brandwonden veroorzaken.

Vernieuw het oliefilter na de eerste 50 draaiuren, hierna bij iedere tweede olieverversing, of na 200 uur. Doe wat olie op de rubberen afdichtring van het filter zodat deze goed op z'n plaats blijft zitten en goed zal afdichten als u het filter monteert. Laat de motor nu even draaien en controleer of het filter goed afdicht. Het motoroliepeil is nu wat gezakt, dus dit weer op peil brengen (zie figuur 3).

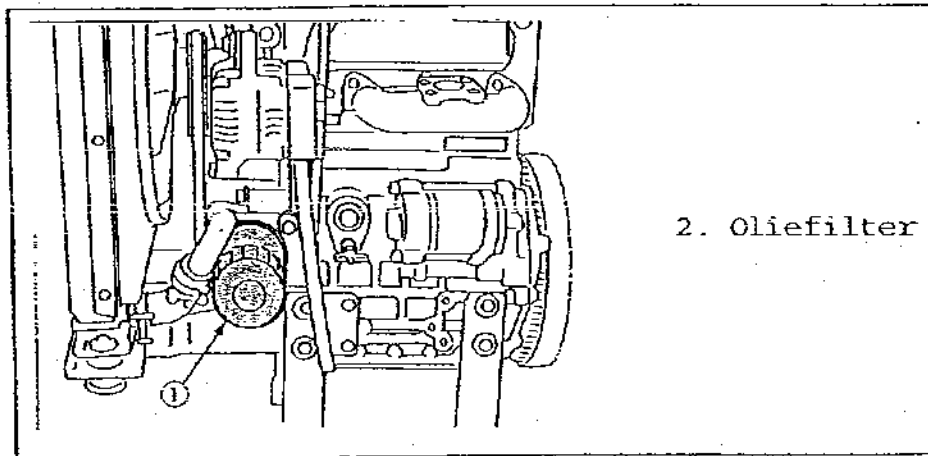

2. Oliefilter

figuur 3

SERVICE EN ONDERHOUD AAN DE HEFTRUCK

Luchtfilter

Het filterelement is een droog luchtfilter, dus het filterhuis mag nooit met olie gevuld worden. Vernieuw het filter één keer in de 6 maanden. Het filterelement mag met een luchtspuit worden schoongebazen. Blaas altijd van binnen naar buiten, met niet meer dan 7 bar luchtdruk. Bij het terugplaatsen van het filterelement in het filterhuis het element goed vastzetten, daar het anders los zal trillen en het vuil direct in de motor komt. Dit kan ernstige gevolgen voor de motor hebben (zie figuur 4 en 5).

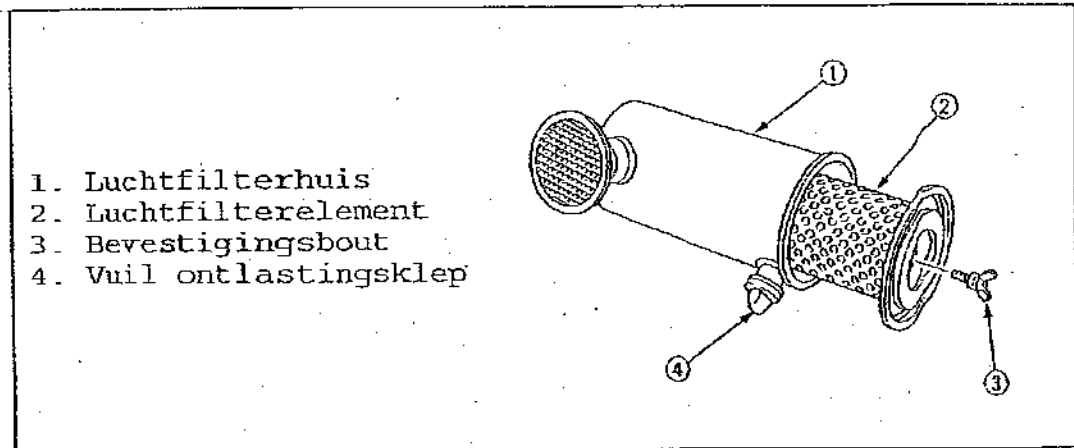

figuur 4

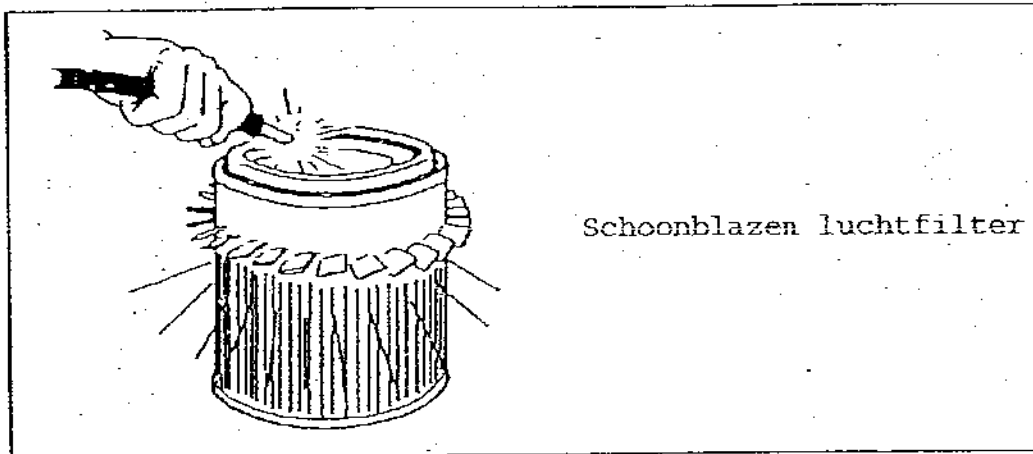

figuur 5

SERVICE EN ONDERHOUD AAN DE HEFTRUCK

Brandstoffilter

Vernieuw het brandstoffilter iedere 6 maanden of meer indien dit nodig is.

Ontluchtingsprocedure



ATTENTIE:

Om lichamelijk letsel te voorkomen:

- Nooit een hete motor ontluchten aangezien brandstof die in aanraking komt met een heet uitlaatspruitstuk een brandgevaarlijke situatie tot gevolg heeft.

Ontluchten van het brandstofsysteem is nodig:

- nadat de leidingen van het systeem los geweest zijn
- als de brandstoftank volkomen leeg is
- als de motor voor langere tijd heeft stilgestaan

Vul de brandstoftank en open de brandstofkraan van het brandstoffilter (zie fig.6 positie 1). Draai de twee boutjes boven aan het filter los, totdat er dieselolie uitstroomt. Draai de boutjes weer vast.

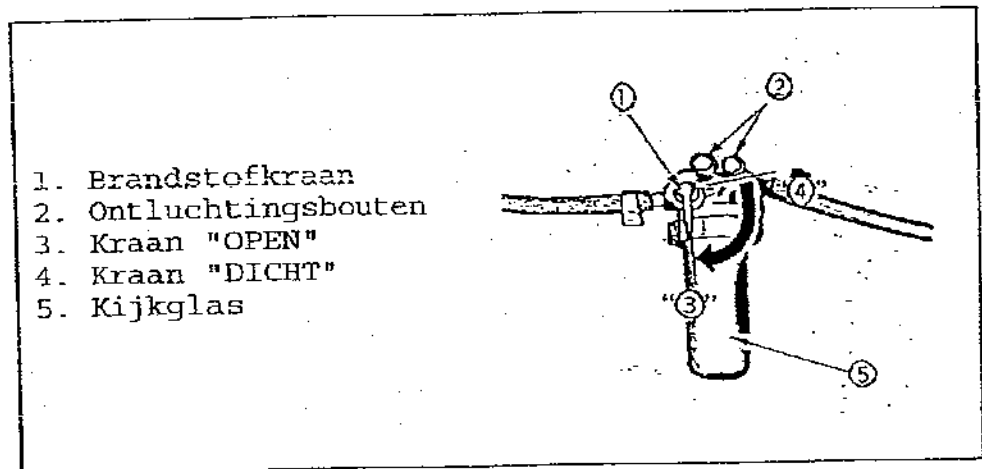

figuur 6

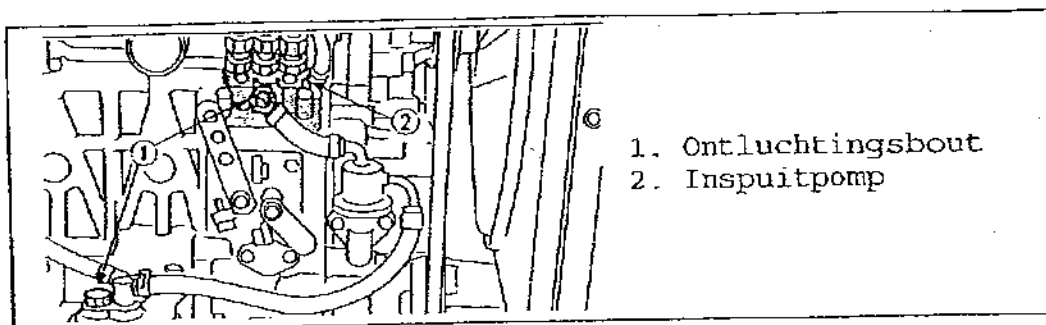

figuur 7

SERVICE EN ONDERHOUD AAN DE HEFTRUCK

Ventilatorriem



ATTENTIE:

Om lichamelijk letsel te voorkomen:

- De motor uitzetten alvorens de spanning van de ventilatorriem te controleren.

Een slecht gespannen V-snaar kan oververhitting van de motor en een onvoldoende opgeladen accu veroorzaken. Druk met uw vinger in het midden van de V-snaar en controleer de spanning hiervan. Deze moet 7 tot 9 mm zijn. Voor het spannen van de V-snaar moeten de twee bevestigingsbouten van de dynamo worden losgedraaid. Span nu de V-snaar en draai beide bouten weer goed vast (zie figuur 8).

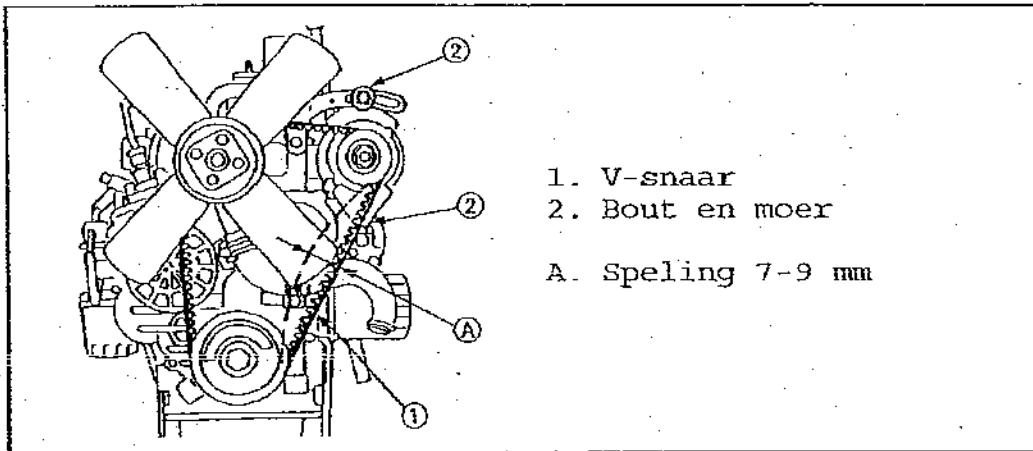

figuur 8

SERVICE EN ONDERHOUD AAN DE HEFTRUCK

Accu



ATTENTIE:

Om lichamelijk letsel te voorkomen:

- Het elektrolyt van de accu niet aanraken. De verdunde zwavelzuuroplossing brandt de huid en maakt gaten in kleding. Bij ongevallen, onmiddellijk uitspoelen met stromend water.

Voor het controleren van het vloeistofniveau van de accu moet eerst de beschermkap worden verwijderd. Haal eerst de MIN POOL los en dan de PLUS POOL. Controleer nu het vloeistofniveau (zie fig. 9).

Wanneer het niveau te laag is, moet dit worden bijgevuld met gedestilleerd water. Na het bijladen de accu weer in de accubak plaatsen. Bevestig nu eerst de PLUS POOL en dan de MIN POOL. Smeer de polen in met vaseline om oxidatie te voorkomen.

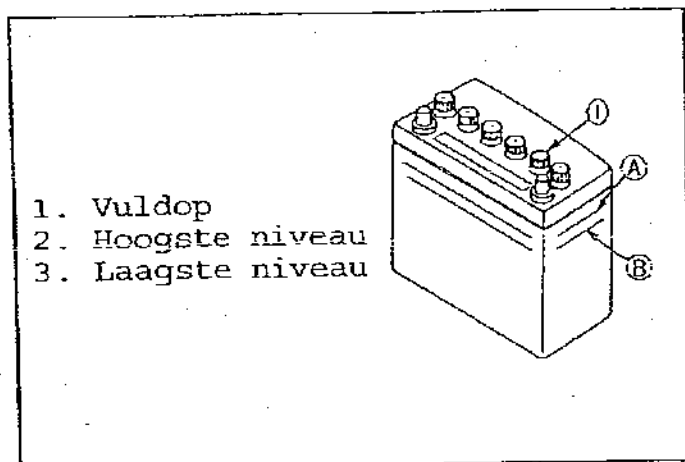

figuur 9

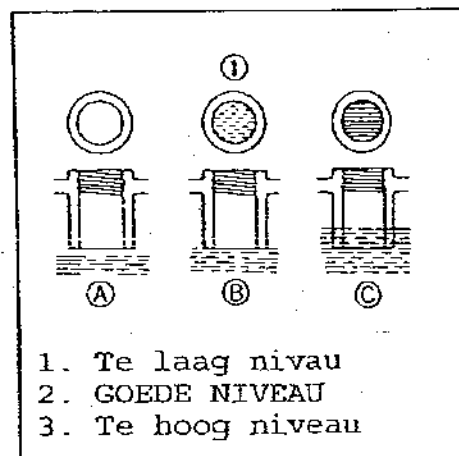

figuur 10

Versnellingsbak

De versnellingsbak in de heftruck is een Benevelli CB 25/33 met 4 versnellingen en een aparte vooruit en achteruit handle. Olie controleren iedere olieerversing en verversen om de 1000 uur. Gebruik alleen ELF Reductief SP 680 of equivalent. Versnellingsbak vullen tot halverwege de priceas.

SERVICE EN ONDERHOUD AAN DE HEFTRUCK

Cardan

Het cardan is een EMMEQUATRO M4P 30.1 PRS3. Bij iedere motorolieverversing oliepeil controleren en verversen om de 1000 uur. Gebruik alleen ELF 85 W 140 of equivalent. Vullen tot niveauplug + 1/2 Ltr. (zie fig. 11).

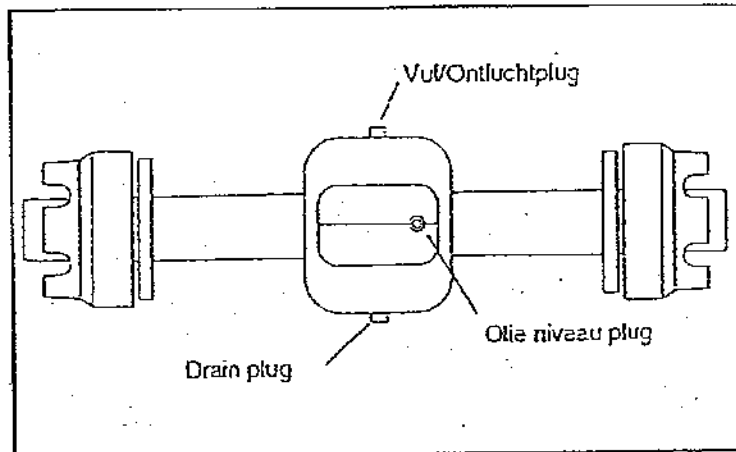

figuur 11

Smeerpunten

Het is belangrijk dat alle smeerpunten 1 keer in de maand gesmeerd worden.

Smeerpunten zijn :

Side shift cilinder	1 x
Stuurcilinder	1 x
Askantelstuk	1 x
Nijgcilinder	2 x

Bandenspanning

De bandenspanning moet elke week worden gecontroleerd.

Aangedreven wielen : 2,5 Bar

Stuurwielen : 3,0 Bar

SERVICE EN ONDERHOUD AAN DE HEFTRUCK

Het hydraulisch systeem

De hydrauliektank moet voor 2/3 vol zijn met de hefcilinder in de beneden stand. Gebruik alleen ESSO H 46 of OLNA H 46. Voor het ontluchten, draai de hydrauliek slang boven op de pomp één of twee slagen los. Start de motor totdat u olie ziet. Zet de slang weer goed vast.

NOTA: Ontluchten van het hydrauliek systeem is alleen nodig als het sturen en heffen minder goed gaat werken.

Het koelwatersysteem

De koelvloeistof kan een werkdag meegaan als het reservoir volledig is gevuld. De gewoonte nemen het peil van de koelvloeistof voor elk gebruik te controleren.

Het peil van de koelvloeistof controleren en bijvullen



WAARSCHUWING:

Om lichamelijk letsel te voorkomen:

- De radiator dop niet verwijderen als de motor heet is. Vervolgens de dop bij gestopte motor iets losdraaien om overmatige druk te laten ontsnappen; dan pas de dop volledig verwijderen.

De radiator dop verwijderen en nagaan dat de koelvloeistof de vulopening bereikt. In geval van te weinig koelvloeistof, de radiator vullen met koelvloeistof, ELF COOLELF.

BELANGRIJK Gebruik nooit vuil water of zeewater als koelmiddel. Zorg ervoor dat de radiator vuldop goed gesloten wordt, na toevoeging van koelmiddel.

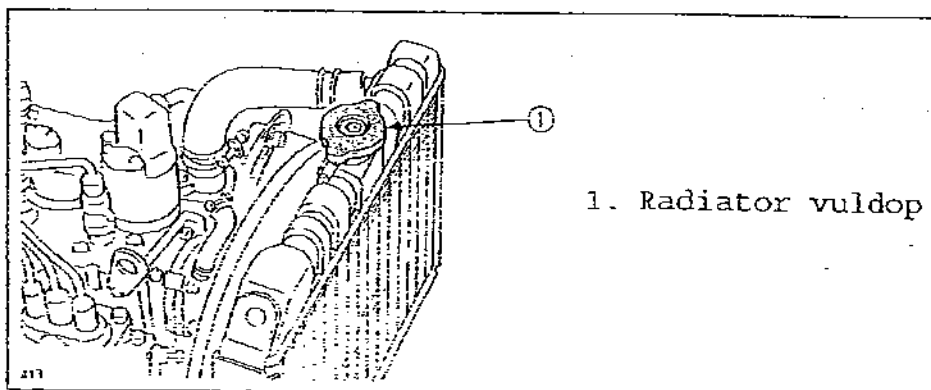

figuur 12

STORINGEN EN STORINGEN VERHELPEN

Storing	Oorzaak	Oplossing
Motor start niet	Te lage accuspanning. Geoxideerde of losse accupolen. Vuil in filterelement	Accuspanning controleren/bijladen. Accupolen schoonmaken en vastzetten. Filterelement vernieuwen
Heftruck stuurt zwaar	Te lage bandenspanning Te weinig hydraulische olie	Controleer op juiste spanning Controleer op juiste peil
Oververhitte motor	Onvoldoende koelvloeistof. Koelwater systeem verstopt. Gebroken of slippende V-snaar.	Controleren op juiste peil. Radiateur goed doorspoelen met leidingwater. V-snaar spannen of vernieuwen
Oliedruklampje blijft branden na het starten	Onvoldoende motorolie Oliedrukkzender defect Vuil in motorolie Vuil in filter	Controleren op juiste peil Oliedrukkzender vernieuwen Olie verversen Filter vernieuwen

TECHNISCHE GEGEVENS

Vorkheftruck	: Shifter 1.0/1.2
Hefvermogen	: 1000/1200 kg
Motor	: Kubota D1105-B 18.7kW (25pk)
Versnellingsbak	: Benevelli CB 25/33
Cardan	: Emmequattro M4P TS PRS3
Wielen voor (klein)	: Trelleborg 5.00x10
Wielen voor (groot)	: Pirelli 6.5x80x12
Wielen achter (klein)	: Trelleborg 16x6.50x8
Wielen achter (groot)	: Trelleborg 18x8.50x8
Hefhoogte	: 1780/2200 mm
Totale hoogte met veiligheidskooi	: 1980 mm
Totale hoogte met 1780 mm. mast	: 1750 mm
Totale lengte zonder vorken	: 2020 mm
Lengte van de vorken	: 990 mm
Breedte Banden 5.00x10	: 1240 mm
Breedte Banden 6.5x80x12	: 1350 mm

Garantievoorwaarden Prins Heftrucks

1 ALGEMEEN:

- 1.1 De Prins heftrucks zijn gegarandeerd tegen alle fabrikage- en materiaaldefecten en verborgen gebreken onder de voorwaarden en beperkingen beschreven in deze garantie voorwaarde.
- 1.2 De garantie is alleen van toepassing indien het gebruik van de Prins heftruck overeenkomt met het gebruik waarvoor deze ontworpen is.
- 1.3 De garantie is alleen van toepassing indien de onderhoudsbeurten op tijd uitgevoerd zijn.

2 DE GARANTIE DEKT:

- 2.1 Het herstel van de machine door de reparatie of de vervanging van de defecte onderdelen.
- 2.2 Indien van toepassing vergoeding van de arbeidstijd benodigd voor de reparatie. De tijd wordt vastgesteld door Prins Maasdijk, de vergoeding bedraagt € 27,50 per uur.
- 2.3 De kilometervergoeding noodzakelijk om zich naar de reparatieplaats te begeven volgens het tarief vastgesteld door Prins Maasdijk. Per 1 januari 2002 bedraagt dit € 0,30 per km.

3 DE GARANTIE DEKT NIET:

- 3.1 De schade toe te schrijven aan een verkeerd gebruik.
- 3.2 De schade toe te schrijven aan het gebruik van niet originele onderdelen.
- 3.3 De schade toe te schrijven aan het gebruik van niet gespecificeerde brandstof en smeermiddelen.
- 3.4 Die onderdelen die aan normale slijtage blootstaan, met name: gloeibougies, filters, injectoren, smeerstoffen, lampen, zekeringen,
- 3.5 De schade die toe te schrijven is aan een uitwendige oorzaak: natuurlijke ramp, ongeluk, een zo geheten, gevaarlijk gebied, luchtvervuiling door stof of door chemische producten.
- 3.6 De schade toe te schrijven aan het niet gebruiken en het niet in acht nemen van de controle instrumenten zoals watertemperatuur en oliedruk.
- 3.7 De schade toe te schrijven aan een slechte bevestiging van de voorzetapparatuur.
- 3.8 De schade toe te schrijven aan het niet in acht nemen van de onderhoudsnormen.
- 3.9 De schade toe te schrijven aan het niet in acht nemen van de veiligheidsvoorschriften.
- 3.10 De kosten verbonden aan periodieke onderhoudsbeurten.

4 GARANTIETERMIJNEN:

- 4.1 De garantie begint vanaf de afleveringsdatum aan de eerste eigenaar/gebruiker en is alleen na overleg met de fabrikant overdraagbaar.
- 4.2 De garantie termijn van de Prins heftrucks bedraagt 12 maanden of 1000 uren, en wel datgene het eerste verstreken is met uitsluiting van de ander.

5 GARANTIE PROCEDURE:

- 5.1 Garantie reparaties kunnen uitgevoerd worden door Prins Maasdijk of door dealers van Prins Maasdijk.
- 5.2 De dealer die een garantie reparatie uitvoert kan deze claimen bij Prins Mechanisatie. Hiervoor dient hij een garantie aanvraag formulier in te sturen.
- 5.3 Indien de garantie aanvraag door Prins Mechanisatie geaccepteerd wordt, zal vergoeding hiervan geschieden door middel van een garantie credit factuur.

